

BEDIENUNGSANLEITUNG





BEACH

HOME

ZUSAMMENFASSUNG

Einleitung.....	5
Personentransport.....	9
Rechte und Pflichten.....	11
Sicherheitshinweise für den Nutzer	13
Wasserinstallation.....	17
Gasinstallation	21
Elektrische Installation	25
Elektrische Haushaltsgeräte	31
Verschiedenes und Zubehör	35
Dach.....	36
Heizung	40
Kabinensitze	41
Sitzbank	41
Einzelsitz.....	44
Tisch.....	44
Außendusche.....	44
Isotherme Vorhänge	44
Winterparken	45
Störungen auffinden.....	49





EINLEITUNG

Sehr geehrter Kunde

Wir danken Ihnen für das Vertrauen, das Sie Mediterráneo VDL (MVDL) bei der Auswahl Ihres Freizeitfahrzeugs entgegengebracht haben.

Das einzigartige Design dieses Fahrzeugs, das auf halbem Weg zwischen einem Alltagsfahrzeug und einem Wohnmobil liegt, ist das Ergebnis jahrelangen Wissens und Know-hows.

Kompakt, aber auch intelligent, mit einer bis ins Detail durchdachten Innenausstattung, sind wir davon überzeugt, dass Ihr Fahrzeug Sie sowohl auf Kurztrips als auch auf Ihren Langstrecken rundum zufrieden stellen wird.

In dieser Bedienungsanleitung finden Sie alle Tipps und einige Anregungen, die Ihnen dabei helfen, die Freuden Ihres Fahrzeugs aufrechtzuerhalten und in vollen Zügen zu genießen.

**Wir begrüßen Sie in Ihrem
neuen Freizeitleben!**



ANLEITUNG

Dieses Handbuch soll Ihnen helfen, sich mit Ihrem Fahrzeug vertraut zu machen. Wir laden Sie daher ein, diese sorgfältig durchzulesen, bevor Sie Ihr Fahrzeug zum ersten Mal nutzen.

In dieser Anleitung finden Sie die meisten Antworten auf Ihre Fragen zur Bedienung eines Gerätes.

Die Piktogramme in diesem Handbuch helfen Ihnen dabei, Warnungen, Ratschläge oder Vorschläge zum Gerät zu beachten. Einige von ihnen warnen Sie vor der Bedeutung der empfohlenen Slogans.



Piktogramm „Achtung“:

Es macht auf einen wichtigen Punkt aufmerksam, der erfüllt werden muss.



Piktogramm „Schäden“:

Warnt Sie vor der Gefahr von Schäden, wenn Sie die Anweisungen nicht befolgen.



Piktogramm „Kundendienst“:

Wenn Sie trotz der Lektüre dieses Handbuchs oder des Handbuchs des Herstellers des betreffenden Geräts keine Lösung für Ihr Problem finden, wenden Sie sich an den Kundendienst Ihres Händlers.



Piktogramm „Verschmutzung“:

Es macht auf einen wichtigen Punkt aufmerksam, der erfüllt werden muss.



Bei der Auslieferung Ihres Fahrzeugs haben Sie eine Mappe erhalten. Für jedes Gerät erhalten Sie darin eine spezifische Bedienungsanleitung des Herstellers.

Es ist wichtig, dass Sie diese Handbücher lesen, bevor Sie ein Gerät verwenden.

Die darin enthaltenen Informationen haben Vorrang vor den in diesem Handbuch enthaltenen Informationen.

GARANTIEHEFT

Um von Ihrer Garantie profitieren zu können, ist es wichtig, dass der Hersteller im Besitz des ordnungsgemäß ausgefüllten und von Ihnen und Ihrem Händler unterzeichneten Garantierregistrierungsdokuments ist.



Wir bitten Sie, zur Aktivierung der Garantie sowohl das Zertifikat als auch den Fahrzeugschein an Ihren Händler zu senden.





PERSONENTRANSPORT

VERWENDUNG DES SICHERHEITSGURTS

Ihr Fahrzeug verfügt über eine bestimmte Anzahl zugelassener Beifahrersitze, die in der Zulassungsbescheinigung des Fahrzeugs angegeben ist. Passagiere müssen auf den angegebenen Sitzplätzen sitzen und auf allen Sitzplätzen, sowohl in Richtung als auch nach hinten, angeschnallt sein.



Piktogramm zur Anschauung der Nutzung des obligatorischen Sicherheitsgurts.

Das Fahrzeug verfügt über ein Piktogramm für jeden Sitzplatz, der mit einem Dreipunkt-Rollgurt ausgestattet ist.



Die Ausstattung und Annehmlichkeiten im Wohnbereich des Wohnmobils sind darauf ausgelegt, nur bei stehendem Fahrzeug genutzt zu werden..

Die Verwendung während der Fahrt verstößt gegen die Straßenverkehrsordnung und birgt Risiken, die der Benutzer berücksichtigen muss..

In diesem Fall übernimmt der Hersteller keine Verantwortung für Zwischenfälle oder Unfälle, die während der Fahrt des Fahrzeugs auftreten.



RECHTE UND PFLICHTEN

RECHTE UND PFLICHTEN DER WOHNMOBILFAHRER

Die Nutzung des Wohnmobils als Fortbewegungsmittel ähnelt der von Privatfahrzeugen. Sie entspricht den für diese Fahrzeugkategorie geltenden Verkehrsregeln.

In Städten oder Ortskernen wird empfohlen, Stellplätze zu wählen:

- Abseits dicht besiedelter Gebiete.
- Die Sichtbarkeit oder Ausübung des Handels darf nicht behindert werden.
- Es darf keine Behinderung des Fahrzeugverkehrs eintreten.

Die Nutzung des Wohnmobils als Wohnraum muss erfolgen:

- Ohne dass etwas aus dem Fahrzeug herausragt oder sich ausdehnt, ohne Unannehmlichkeiten für Personen zu verursachen, die sich in der Nähe aufhalten oder dort wohnen.
- Ohne öffentliche Plätze zu monopolisieren.
- Überwachung von Haustieren, um Schmutz und mögliche Unannehmlichkeiten zu vermeiden.



Die Entsorgung des Abwassers erfolgt an geeigneten Stellen, wie z. B. Servicebereichen, Entleerungsstellen in gekennzeichneten Bereichen, öffentlichen und privaten Sanitäranlagen...



Achtung: Regenwasserkanäle sollten nicht zur Entleerung genutzt werden, da nicht alle über eine Kläranlage verfügen. Während der Fahrt müssen alle Entleerungsventile fest verschlossen sein.



Der Hausmüll ist in den dafür vorgesehenen Säcken zu entsorgen.

Die Anwendung all dieser Grundsätze trägt zum Respekt vor anderen, zum Schutz der Umwelt und zu einem guten Empfang in den von Ihnen besuchten Regionen bei.

Magna Carta der S.I.C.V.E.R.L (Union of Leisure Vehicle Builders) und des C.L.C. (Committee of Motorhome Owners).

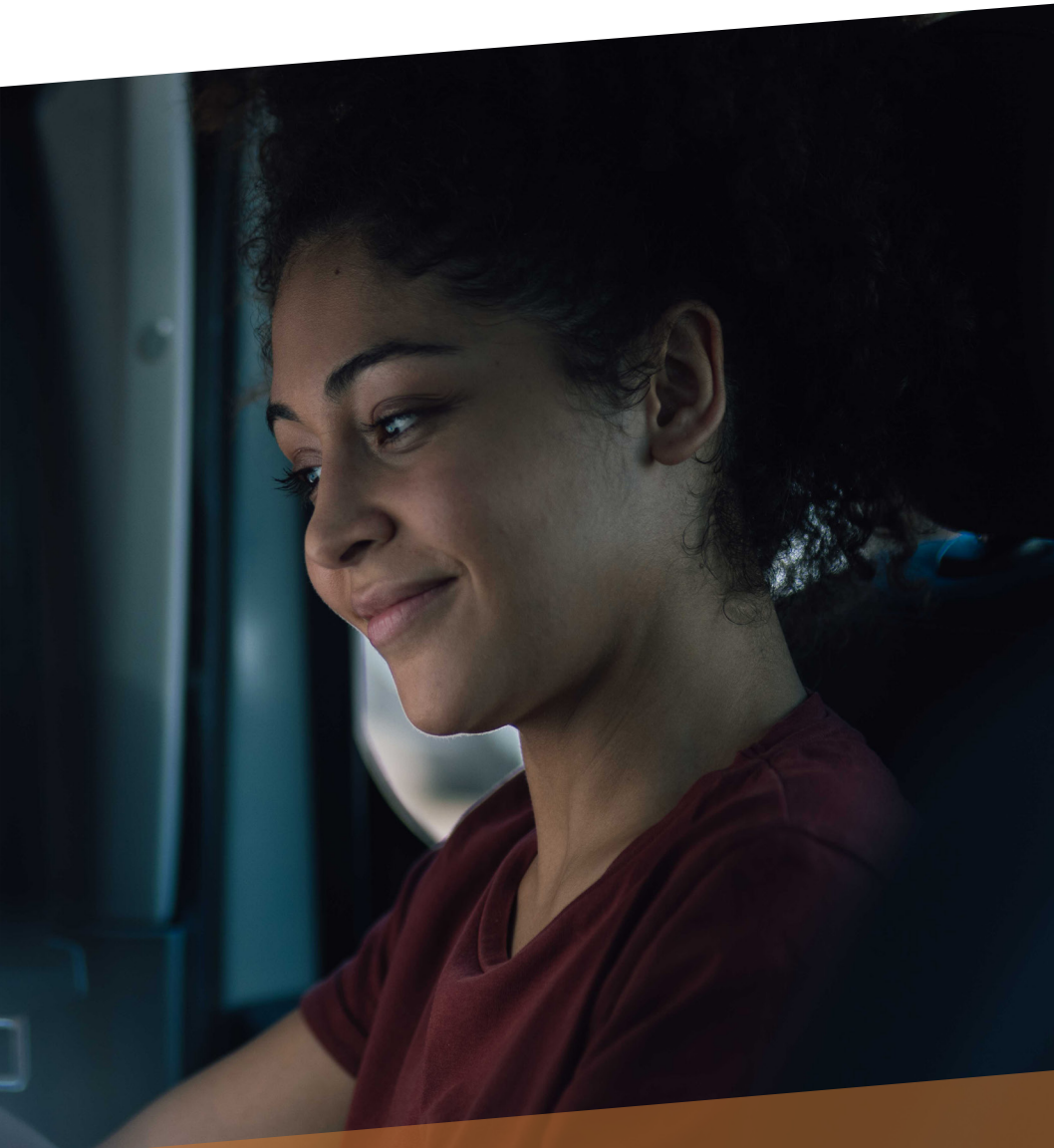

**SICHERHEITSHINWEISE
FÜR DEN NUTZER**

NOTAUSGÄNGE

- Überprüfen Sie die Position und die Funktionalität aller Ausgänge (normale Türen und Schiebetüren und Heckklappe). Achten Sie darauf, dass alle Ausgänge stets frei zugänglich sind.

KINDER

- Kinder dürfen nicht alleine im Fahrzeuginneren gelassen werden. Kinder unter 3 Jahren müssen immer beaufsichtigt werden.
- Bedenken Sie das Sturzrisiko, wenn das obere Etagenbrett von Kindern belegt wird, insbesondere wenn es Kinder unter 6 Jahren sind. Diese sind für unbeaufsichtigte Kinder nicht geeignet.

ELEKTRIZITÄT

- Stellen Sie den elektrischen Anschluss unter Beachtung der geltenden Vorschriften her und lassen Sie keine Änderungen daran zu, außer durch autorisierte Installateure mit einer MVDL-Vereinbarung.
- Bei allen Arbeiten an der Batterie ist das Rauchen verboten, und alle Geräte und Lichter müssen ausgeschaltet sein. Wenn das Fahrzeug längere Zeit stillsteht, überzeugen Sie sich, dass die Batterie korrekt geladen ist. Es wird empfohlen, die Verbindung zu trennen (nur den Minuspol abnehmen).

SICHERHEITSHINWEISE

- Brennbare Materialien müssen von Elektrogeräten ferngehalten werden.
- Während der Fahrt müssen Sie auf den zugelassenen Plätzen sitzen bleiben.
- Schwere und/oder sperrige Gegenstände sollten Sie vor der Reise sicher befestigen.
- Vor dem Tanken die Heizung ausschalten.
- Die maximalen Belastungen in den Kofferräumen müssen eingehalten und die Last gleichmäßig verteilt werden.

INSTANDHALTUNG

- Lassen Sie keine Änderungen an den Installationen zu oder lassen Sie diese nur zu durch autorisierte Installateure mit einer MVDL-Zulassung.
- Die Ausrüstung Ihres Wohnmobils muss von autorisierten Installateuren zusammengebaut werden, und Ersatzteile müssen aus Sicherheitsgründen Spezifikationen entsprechen.



Sicherheitserinnerung zur Brandbekämpfung:

1. Stellen Sie sicher, dass das Fahrzeug mit gezogener Handbremse und an einem sicheren Ort steht.
2. Alle Fahrzeuginsassen aussteigen lassen.
3. Den Verschlussahn der Gasflasche schließen.
4. Die elektrische Versorgung abtrennen.
5. Alarm betätigen und die Feuerwehr benachrichtigen.
6. Das Feuer bekämpfen, wenn die Sicherheit dies zulässt.





WASSERINSTALLATION

WASSERKREISLAUF

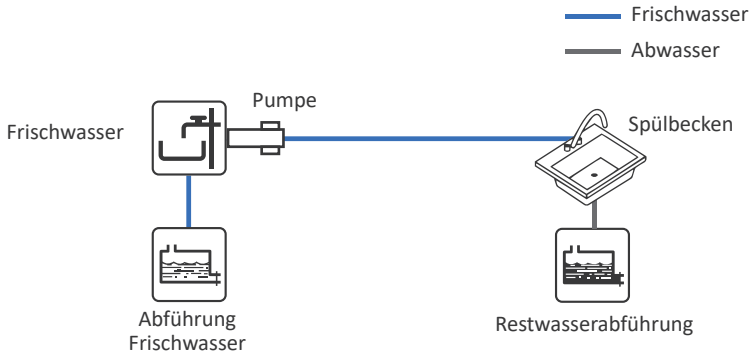

Die Entsorgung des Abwassers erfolgt an geeigneten Stellen, wie z. B. Servicebereichen, Entleerungsstellen in gekennzeichneten Bereichen, öffentlichen und privaten Sanitäreinrichtungen...

TRINKWASSERVERSORGUNG

Ihr Fahrzeug ist mit einem starren Frischwassertank ausgestattet, der in das Chassis integriert ist und sich hinter dem Schrank befindet.

Im Winter ist dieser Tank vor Frost geschützt, wenn Ihr Wohnmobil und die Heizung eingeschaltet sind. Die Entleerung erfolgt über ein manuelles Ventil.

Eine Sonde im Frischwassertank misst die Restwassermenge, deren Füllstand auf dem Bedienfeld in Prozent angezeigt wird.

Das Befüllen des Tanks mit sauberem Wasser erfolgt mit Hilfe eines flexiblen Schlauchs ohne Anschlüsse durch den seitlich am Fahrzeug angebrachten Einfülldeckel.

Wenn es durch den Überlauf auf den Boden gelangt, bedeutet dies, dass der Tank voll ist.



Um eine Komplettbefüllung zu vermeiden, kontrollieren Sie den Stand einfach über das Bedienfeld im Testmodus.



Das Trinkwasserdepot darf nur mit Trinkwasser befüllt werden.



Stellen Sie sicher, dass sich Wasser im Tank befindet, bevor Sie einen Wasserhahn öffnen, da die elektrische Pumpe startet. Ohne Wasser kann diese beschädigt werden.

PUMPE UND FILTER

Abhängig vom gewählten Modell verfügen Sie über eine Pumpe mit integriertem Filter, die in den Tank eingetaucht ist, oder über eine externe Pumpe und einen Filter, die von einem Teil des Möbels aus zugänglich sind. Die Pumpen versorgen alle Wasserentnahmestellen des Fahrzeugs und startet, sobald ein Wasserhahn geöffnet wird.



ENTLEERUNG FRISCHWASSERTANK

- Trennen Sie die gesamte Stromversorgung vom Bedienfeld.
- Öffnen Sie das Ablassventil für sauberes Wasser.
- Öffnen Sie sämtliche Hähne, um ein vollständiges Leeren zu gewährleisten.



SPÜLBECKEN



Das Edelstahl-Spülbecken muss mit geeigneten, nicht scheuernden Mitteln gereinigt werden.

ABLASSEN DER ABWASSERTANKS



Das gesamte Abwasser wird in einem starren Tank gesammelt, der entweder in das Chassis hinter den Unterschränken oder unter dem Fahrzeug integriert ist.

Ein Sensor am Bedienfeld zeigt an, wann der Tank voll ist. Wenn die Kontrollleuchte leuchtet, muss der Tank so schnell wie möglich geleert werden.

Um den Tank zu entleeren, müssen Sie beim ersten Tanktyp den Griff im unteren linken Teil des Fahrzeugs drehen, während Sie beim zweiten Tanktyp eine Schließklappe im unteren linken hinteren Teil öffnen müssen.

Leuchte
Abwassertank



Das Ablassen des Abwassers erfolgt an geeigneten Stellen, wie z. B. Servicebereichen, Entleerungsstellen in gekennzeichneten Bereichen, öffentlichen und privaten Sanitäranlagen,...



Aus Sicherheitsgründen und um die Inanspruchnahme der Garantie zu ermöglichen, müssen alle Änderungen an der Wasserinstallation von Ihrem Händler mit vorheriger schriftlicher Genehmigung des Herstellers durchgeführt werden.



Sobald das Entleeren abgeschlossen ist, **SCHLIESSEN SIE DEN ABWASSERAUSLASS DES TANKS.**



GASINSTALLATION

GASKREIS

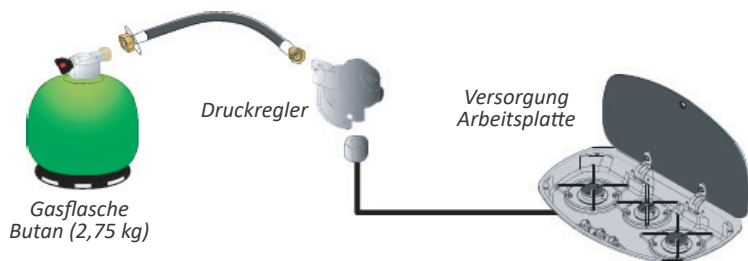

INBETRIEBNAHME UND INSTALLATION



Ihr Fahrzeug ist für den Einbau einer 2,75 kg schweren G907-Butangasflasche (nicht im Lieferumfang enthalten) ausgelegt.

Die Flasche muss in einem dafür vorgesehenen Fach untergebracht werden, dessen Standort je nach Modell unterschiedlich sein kann. Für einen ordnungsgemäßen Transport muss die Flasche mit den Gurten, die sich in diesem Fach befinden, gesichert werden.



Um mit der Installation zu beginnen, platzieren Sie den Kopf, der an der Lyra befestigt ist, auf dem Zylinder. Sobald der Absperrhahn richtig positioniert ist, drehen Sie ihn um eine Vierteldrehung, um die Gaszufuhr zu öffnen.



Die Flaschen im Fach müssen unbedingt mit den Sicherheitsgurten gesichert werden.

Austausch der leeren Flasche:

- Schließen Sie alle Absperrventile der Geräte, schließen Sie den Gasauslass der Flasche und entfernen Sie den Kopf.
- Tauschen Sie die leere Flasche gegen eine volle aus und setzen Sie den Kopf wieder auf.
- Öffnen Sie den Gashahn erneut.

SICHERHEITSHINWEISE

- Alle gasbetriebenen Geräte dürfen nur bei stehendem Fahrzeug (geparktes Fahrzeug) verwendet werden.
- Schalten Sie vor jeder Bewegung des Fahrzeugs den Gasauslass der Flasche ab.

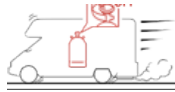

- Blockieren Sie niemals die Sicherheitslüftung, auch nicht teilweise.
- Während des Kochvorgangs wird ist eine zusätzliche Belüftung erforderlich. Öffnen Sie daher die Fenster oder Dachluken in der Nähe der Brenner der Kochplatte.
- Niemals ein abnehmbares Gasgerät verwenden und die Flasche schließen, wenn das Fahrzeug an einem überdachten Ort geparkt ist (Parkplatz, Tunnel...) oder wenn Explosionsgefahr besteht (Tankstelle...).
- Benutzen Sie Gasgeräte nicht für andere Zwecke als den, für den sie bestimmt sind (verwenden Sie zum Beispiel die Kochplatten nicht zum Heizen).
- Die Gasflasche muss in dem dafür vorgesehenen Fach installiert werden. Die Gasflasche während des Gebrauchs niemals legen.
- Vermeiden Sie Spannungen oder Belastungen auf den flexiblen Schlauch und die Verbindungen mit dem Zylinder.
- Die Gasflasche darf ausschließlich Butangas enthalten.
- Überprüfen Sie nie die Anwesenheit von Gas mit einer Flamme. Wenn Sie ein Leck vermuten, schließen Sie die Gasversorgung und suchen Sie den nächstgelegenen Händler auf.
- Während des Flaschenwechsels niemals rauchen und keine Manipulationen in der Nähe des Gasflaschenfachs vornehmen.
- Überprüfen Sie beim Wechseln der Gasflasche das Verfallsdatum der Lira.
- Wenn das Feuer nicht zu groß ist, verwenden Sie im Brandfall einen Feuerlöscher (nicht im Lieferumfang enthalten). Evakuieren und Notfalldienste benachrichtigen.



Jedes Jahr ist es unerlässlich, die gesamte Installation von einem spezialisierten Techniker überprüfen zu lassen.

Wir bitten Sie, für diese Revision Ihren Händler aufzusuchen.



Aus Sicherheitsgründen und um die Inanspruchnahme der Garantie zu ermöglichen, müssen alle Änderungen an der Wasserinstallation von Ihrem Händler mit vorheriger schriftlicher Genehmigung des Herstellers durchgeführt werden.





ELEKTROINSTALLATION



Schutzschalter

Der 230-V-Strom versorgt die Innensteckdosen, und das Batterie-Ladegerät.

Diese Geräte werden durch einen 230 V (16 A) Thermo- und Differentialschutzschalter geschützt, der sich zusammen mit dem Sicherungskasten und dem Batterieladegerät in einem Fach des Möbels befindet.

VERSORGUNG 12V

MOTORBATTERIE

Es verfügt über zwei Batterien, eine im Motorraum und die andere unter dem Fahrersitz. Diese werden direkt über die Lichtmaschine des Motors aufgeladen.

Versorgt alle Grundfunktionen Ihres Fahrzeugs (Scheinwerfer, Blinker, Scheibenwischer usw.).

BATTERIE IM FAHRGASTRAUM

Befindet sich in der Kabine unter dem Beifahrersitz. Die Aufladung erfolgt direkt über die Lichtmaschine des Motors während der Fahrt, über das Batterieladegerät, wenn das Fahrzeug an das Stromnetz angeschlossen ist, und bei Tageslicht.

Sie versorgt alle Geräte, die im Fahrgastraum mit 12 V betrieben werden (Beleuchtung, Wasserpumpe).



Batterie im Fahrgastraum

BATTERIELADEGERÄT

Ermöglicht das Aufladen der Batterie. Arbeitet mit Wechselstrom und wandelt die Spannung in 12 V um.

SICHERUNGSKASTEN

Er enthält alle Sicherungen und verteilt die elektrische Versorgung an alle Geräte in Ihrem Fahrzeug.

HEIZUNGSSICHERUNGSHALTER

Befindet sich unter dem Beifahrersitz. Enthält die Heizungssicherung (optional).

SICHERUNGSHALTER KÜHLSCHRANK

Dieser befindet sich im rechten Fach unter der Küche in den Seitenschränken, während es in den Rückschränken mit den restlichen Installationskomponenten im Schrank untergebracht ist. Er enthält die Sicherung für den Kühlschrank.

BEDIENFELD

Es befindet sich in dem Möbel. Es ermöglicht Ihnen, die verschiedenen elektrischen Geräte Ihres Fahrzeugs zu verwalten und verschiedene Parameter im Zusammenhang mit der ordnungsgemäßen Funktion der Kabine zu steuern. Wenn die 230-V-Steckdose nicht angeschlossen ist, leuchten nicht alle Anzeigen auf.

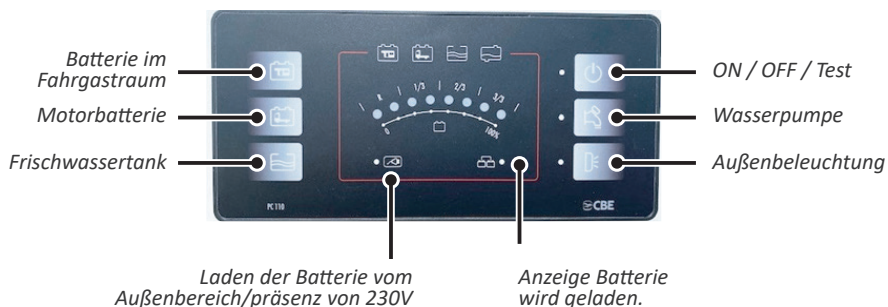

■ Wasserpumpe

Drücken, um die Wasserpumpe in Betrieb zu setzen.



■ Taste für Frischwassertank

Zeigt den Füllstand des Frischwassertanks in Prozent an. Die Anzeige blinkt, wenn der Tank leer ist. Der Batteriestand wird auf dem Bildschirm für etwa 30 Sekunden angezeigt.



■ Leuchte Abwassertank

Diese leuchtet auf, wenn der Abwassertank voll ist.



■ Batterieladeleuchte durch externen Anschluss / Vorhandensein von 230V

Zeigt an, dass die Innenraumbatterie aufgeladen wird, indem Ihr Fahrzeug an ein externes 230-V-Stromnetz angeschlossen ist.



■ Batterieladeleuchte B2 (Fahrgastraum)

Zeigt an, dass die Innenraumbatterie nach dem Starten des Fahrzeugs nach Anlassen des Fahrzeugs aufgeladen wird.



▪ Batteriemesstaste B2 (Innenraum)

Zeigt den Ladezustand der Batterie im Fahrgastraum an. Der Füllstand wird auf dem Bildschirm für etwa 30 Sekunden angezeigt.



▪ Batteriemesstaste B1 (Motor)

Zeigt den Ladezustand der Batterie des Motors an. Der Füllstand wird auf dem Bildschirm für etwa 30 Sekunden angezeigt.



Wenn die Spannung der Innenraumbatterie unter 10 V sinkt, werden das Bedienfeld sowie alle in Betrieb befindlichen Elektrogeräte innerhalb einer Minute ausgeschaltet.



Eine Batterie gilt als entladen, wenn der auf dem Bedienfeld angezeigte Batteriestand 1/3 anzeigt. Unterhalb dieses Niveaus besteht die Gefahr einer Tiefentladung.

Die Batterie ist dann vollständig entladen und kann den Ladevorgang nicht fortsetzen und aufrechterhalten. Dieses Phänomen beschädigt definitiv die Batterie sowie das elektrische Zubehör, insbesondere das Verteilermodul.

SICHERUNGEN 12V

Um zu diesen zu gelangen, öffnen Sie den Kunststoffdeckel. Nach der Intervention diesen wieder schließen.

- F1 / Außenbeleuchtung
- F2 / Wasserpumpe
- F3 / Boiler
- F4 / Innenbeleuchtung
- F5 / Innenbeleuchtung
- F6 / Freier Platz
- F7 / Freier Platz
- F8 / FKühlschrank
- F9 / Solarpanel
- F10 / Elektrische Trittstufe
- F11 / Herdanzünder
- F12 / nicht versorgt

Verteilungsmodul

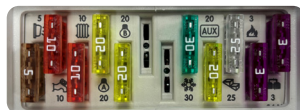

Sicherungshalter
Heizung

Heizung 20A
Freier Platz



Sicherungshalter
Kühlschrank

Kühlschrank
10A





Stellen Sie vor dem Auswechseln einer Sicherung sicher, dass alle Geräte ausgeschaltet sind. Der Austausch muss mit einer Sicherung der gleichen Stromstärke erfolgen, es ist jedoch wichtig, vor dem Austausch festzustellen, warum die Sicherung durchgebrannt ist.



Ersetzen Sie niemals eine Sicherung durch einen Metallgegenstand und versuchen Sie niemals, sie selbst zu reparieren.



Bei Nichtbeachtung dieser Anweisungen besteht Verletzungs- oder Brandgefahr.



Wenn das Problem durch einen Austausch der Sicherung oder des Schutzschalters nicht behoben werden kann, wenden Sie sich an den Kundendienst Ihres Händlers, um die Installation von einem autorisierten Techniker überprüfen zu lassen.

ELEKTRISCHES ZUBEHÖR

Abhängig vom gekauften Modell verfügen Ihre Möbel über verschiedene elektrische Zubehörteile wie LED-Beleuchtung, Lampen, USB-Steckdosen, 12V- und Zigarettenanzünder-Steckdosen, die im gesamten Möbel verteilt sind.

LED-Leiste



SICHERHEITSHINWEISE

Der Anschluss an das elektrische Netz muss gemäß der einschlägigen Vorschriften vorgenommen werden.

Um Eingriffe in die Fahrgastraumbatterie vorzunehmen, rauchen Sie nicht, schalten Sie alle Geräte und Lampen aus.



Aus Sicherheitsgründen und um die Inanspruchnahme der Garantie zu ermöglichen, müssen alle Änderungen an der elektrischen Installation von Ihrem Händler mit vorheriger schriftlicher Genehmigung seitens MVDL durchgeführt werden.



ELEKTRISCHE HAUSHALTSGERÄTE

GASHERD

GEBRAUCHSANWEISUNG

- Die Kochplatten nur verwenden, wenn das Dach geöffnet ist.
- Um die Kochplatten zu starten und zu verwenden, drehen Sie den Gasflaschenschlüssel von der geschlossenen Position in die maximale Position gegen den Uhrzeigersinn. Drücken Sie auf den Knopf und halten Sie ihn in dieser Position.
- Zünden Sie den Brenner, indem Sie den Knopf drücken und ihn gleichzeitig drehen, um den Gasauslass zu öffnen. Über denselben Knopf können Sie auch die Stärke der Flamme einstellen.
- Dieser gesamte Zündungsvorgang muss sichtbar sein und darf nicht durch irgendwelche Utensilien verstellt sein.



Bei der Nutzung der Herdplatten muss unbedingt für zusätzliche Belüftung gesorgt werden, indem in deren Nähe ein Fenster geöffnet wird.



Die Sicherheitslüftungen oben und unten dürfen auf keinen Fall, auch nicht teilweise, blockiert werden. Sie müssen hin und wieder überprüft und wenn nötig gereinigt werden. Stellen Sie nach jedem Gebrauch sicher, dass Sie den Gasfluss zum Herd abstellen und die Gasflasche verschließen.

REINIGUNG UND WARTUNG

Die Küchenroste sind zur einfachen Reinigung abnehmbar. Alles wird mit einem klassischen Edelstahlprodukt gereinigt. Vermeiden sie scheuernde Produkte.



Bevor Sie die Gitter reinigen, warten Sie, bis sie abgekühlt sind.

Bevor Sie den Deckel schließen, stellen Sie sicher, dass alle Kochplatten ausgeschaltet sind.

KÜHLSCHRANK

GEBRAUCHSANWEISUNG

- Ihr Fahrzeug ist mit einem Kompressions-Kühlschrank ausgestattet.. Dieser Kühlschrank ist für den Betrieb mit Gleichspannung von 12 V ausgelegt.
- Der Kühlschrank ermöglicht die Aufbewahrung frischer Lebensmittel. Außerdem können Sie gefrorene Lebensmittel im Tiefkühlfach aufbewahren.
- Nach dem Einschalten vergeht eine Minute, ehe der Kompressor startet.

Die Kühlleistung kann je nach Umgebungstemperatur, der Menge der aufzubewahrenden Lebensmittel und der Häufigkeit des Öffnens der Tür variieren.

KONSERVIERUNG VON LEBENSMITTELN

- Schalten Sie den Kühlschrank 12 Stunden vor dem Befüllen ein und lagern Sie möglichst nur kalte Lebensmittel ein.
- Konservieren Sie Lebensmittel stets in geschlossenen Behältern oder in Alufolie verpackt auf. Niemals warme Lebensmittel lagern, sondern diese zuvor abkühlen lassen.
- Lagern Sie keine Lebensmittel, die flüchtige und entzündliche Gase abgeben können.
- Der Gefrierschrank ist für die Zubereitung von Eiswürfeln und die kurzfristige Konservierung von Tiefkühlkost vorgesehen. Für das Einfrieren von Lebensmitteln ist er nicht geeignet.
- Setzen Sie den Kühlschrank nicht direktem Sonnenlicht aus.
- Bedenken Sie, dass die Temperatur im Inneren eines geschlossenen Fahrzeugs, das der Sonne ausgesetzt ist, erheblich ansteigen und die Leistung des Kühlschranks beeinträchtigen kann.
- Unterbrechen Sie die Luftzirkulation in der Umgebung des Kühlschranks nicht.

ABTAUEN DES KÜHLSCHRANKS

- Mit der Zeit bildet sich Reif auf den Kühlflächen. Wenn die Eisschicht etwa 3 mm erreicht, muss der Kühlschrank abgetaut werden.
- Stellen Sie dazu den Bedienschalter auf 0 und lassen Sie die Tür geöffnet.
- Das Tauwasser wird in der Auffangwanne gesammelt. Diese nach dem Abtauen leeren.

ABTAUEN DES GEFRIERFACHS

- Die Lebensmittel herausnehmen und wenn möglich in einen anderes Gefrierfach geben. Stellen Sie den Bedienschalter auf 0 und lassen Sie die Tür geöffnet.

REINIGUNG

- Nehmen Sie die Produkte aus dem Kühlschrank und schalten Sie ihn aus.
- Reinigen Sie den Kühlschrank nur mit einem feuchten Tuch und verwenden Sie bei Bedarf ein nicht aggressives Reinigungsmittel. Danach trocknen Sie die Oberflächen mit einem trockenen Tuch.
- Verwenden Sie niemals schneidende oder scheuernde Produkte.

BLOCKIEREN DER TÜR

Beide Kühlschränke verfügen über einen Blockiermodus, der auch als Transportsicherung dient.



Ändern Sie den Blockiermodus nicht, es sei denn, die Tür sei geöffnet. Falls Sie ihn bei geschlossener Tür betätigen, kann das Gerät beschädigt werden.





VERSCHIEDENES UND ZUBEHÖR

Das in Ihrem Fahrzeug eingebaute Aufstelldach ermöglicht Ihnen ein bequemes Stehen im Innenraum sowie ein bequemes Bett für zwei Erwachsene.

- Die Handhabung sollte nur erfolgen, wenn das Fahrzeug geparkt ist.



Aus Sicherheitsgründen ist das Fahren bei nicht zusammengeklapptem Dach und verriegelten Sicherheitsschlössern strengstens untersagt.

- Der Dachabschluss ist nicht wasserdicht. Wenn Sie schneller als der gemäß den Vorschriften des jeweiligen Landes für diesen Fahrzeugtyp vorgeschriebenen Höchstgeschwindigkeit fahren, kann es dazu kommen, dass sich der vordere Teil des Daches gerিংfügig öffnet und Geräusche aus dem Lufteinlass entstehen.
- Das Dach darf nicht angehoben werden, wenn sich darauf eine Last befindet. Stellen Sie daher vor dem Öffnen des Daches sicher, dass sich keine Gegenstände wie Balkone oder Äste über dem Dachöffnungsbereich und der Heckklappe geschlossen ist, insbesondere wenn ein Fahrradträger montiert ist.
- La cama del techo elevable está prevista para un peso máximo de 175 kg.



Bei Schnee oder Frost den diesen räumen und sicherstellen, dass der Randgummi nicht durch Eis blockiert ist.

Bei Wind empfiehlt es sich, den untersten Teil des Daches in die Richtung zu positionieren, aus welcher der Wind kommt. In dieser Position darf das Dach bis zu 6 Bft* geöffnet sein, andernfalls muss es bei einem Wind von 4 Bft* geschlossen werden.

*Die Beaufortskala (Bft) misst die Windstärke.

Halten Sie bei Regen und starkem Wind die Dachfenster geschlossen, da sonst Feuchtigkeit durch die Moskitonetze oder Lüftungsschlitze eindringen kann.

Wenn das Dach bei Regen oder nasser Außenseite eingefahren werden muss, öffnen Sie es wieder, wenn die Witterungsbedingungen das Trocknen der Plane zulassen, um Fleckenbildung oder Feuchtigkeitsprobleme zu vermeiden. Ein geschlossenes Dach mit feuchter Plane über einen längeren Zeitraum führt zu Schäden an der Plane, der Matratze und der Innenseite des Daches.

Wird das Dach über einen längeren Zeitraum nicht genutzt, ist es ebenfalls notwendig, es von Zeit zu Zeit zu öffnen, um das Dachinnere und die Matratze zu lüften.

- Das Aufstelddach verfügt über drei Außenfenster, alle mit Moskitonetzen, um das Eindringen von Insekten zu verhindern.
- Durch die Reißverschlussöffnung können Sie Belüftung und Beleuchtung regulieren.
- Wenn der Reißverschluss vollständig geöffnet ist, muss der Verdunkelungsstoff aufgerollt und mit den Klettverschlüssen an der Unterseite jedes Fensters befestigt werden, damit er nicht am Bett hängen bleibt.
- Der obere Teil verfügt außerdem über ein Lüftungsgitter, das für den Wintereinsatz geeignet ist, wenn Belüftung erforderlich ist, Sie aber einen Wärmeaustritt aus dem Innenraum vermeiden möchten.



Bei der Nutzung des Fahrzeugs als Wohnhaus ist es zwingend erforderlich, das Lüftungsgitter zu öffnen.



Es darf kein Zubehör auf dem Dach angebracht werden. Bei Nichteinhaltung dieser Regeln sind Sie für alle künftigen direkten oder indirekten Folgen im Zusammenhang mit der ordnungsgemäßen Funktion Ihres Fahrzeugs verantwortlich.

Bei Schäden, die auf mangelnde Wartung und auf normale Nutzung des Aufsteldachs zurückzuführen sind, kann die Garantie nicht in Anspruch genommen werden.

ÖFFNEN DES AUFSTELLDACHS

- 1 Öffnen Sie bei geparktem Fahrzeug und angezogener Handbremse die seitliche Schiebetür oder, falls dies nicht möglich ist, ein Kabinenfenster in maximaler Öffnung, damit Luft eindringen kann, da beim Öffnen des Dachs Außenluft angesaugt wird.
- 2 Öffnen Sie die Sicherheitsverschlüsse. Informationen dazu finden Sie für jedes Modell im ANHANG - DÄCHER.
- 3 Drücken Sie nach dem Öffnen die Innenseite des Daches mit den Händen nach oben und achten Sie darauf, dass es parallel ansteigt. Das Kolbensystem hilft Ihnen beim Ausklappen des Dachs und der Plane.
 - Um das Bett anzuheben, drücken Sie mit beiden Händen auf das Ende des Bettes, das durch die Öffnung. Es empfiehlt sich, die rechte und linke Seite des Bettgestells parallel nach oben anzuheben.



Heben Sie das Dach und das Bett nicht gleichzeitig an.

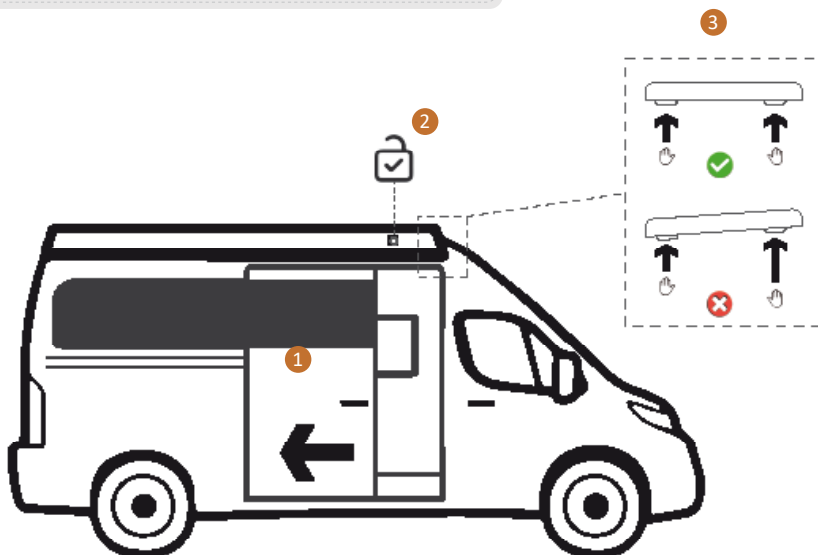

SCHLIESSEN DES AUFSTELLDACHS

■ Der Platz zwischen dem Aufstelldach und der Matratze, auf der Sie schlafen, ist minimal, sodass keine Gegenstände wie Kissen, Bettdecke, Schlafsack, Kleidung usw. zwischen der Decke und der Matratze vorhanden sein sollten, insbesondere im Bereich gegenüber den Sicherheitsverschlüssen.

- 1 Das Schließen des Daches sollte bei geöffnetem Fenster oder geöffneter Tür erfolgen, damit die Luft leicht nach außen entweichen kann.
- Die Sicherheitsverschlüsse müssen sich in einer Position befinden, die das Falten des Segeltuchs nicht behindern.
- Senken Sie das Bett ab, bis es in die Aussparung für die Schlafposition passt. Senken Sie Bett und Dach niemals gleichzeitig ab.
- 2 Ziehen Sie leicht an den Gurten, bis sich das Dach halb geschlossen hat. Spannen Sie die Seiten der Leinwand in Richtung der Innenseite des Spalts zwischen Matratze und Decke.
- 3 Senken Sie das Dach ganz ab.
- Gehen Sie nach draußen und stellen Sie sicher, dass kein Teil der Plane zwischen dem Dach und dem Blech des Autos eingeklemmt ist.
- Falten Sie die im Bereich der Zugangsöffnung zum Bett verbliebene Plane, damit die Sicherheitsverschlüsse aktiviert und verriegelt werden können.
- Fahren Sie mit dem Verriegeln der Sicherheitsschlösser fort gemäß den Anweisungen für jedes Modell, wie dargestellt im ANHANG - DÄCHER.



Durch falsches Falten kann die Plane dauerhaft beschädigt werden.

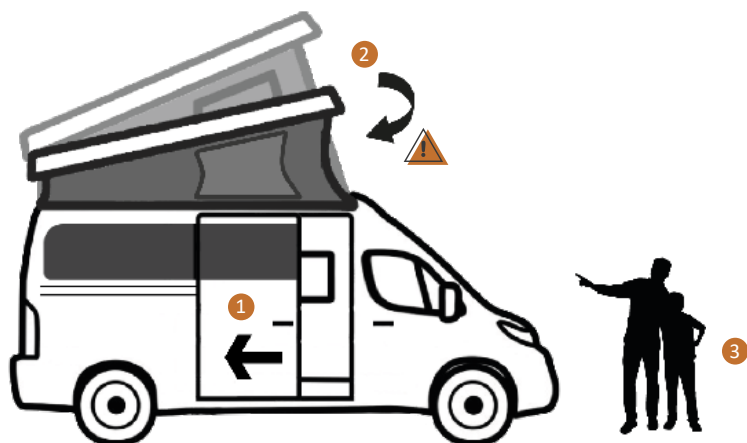

HEIZUNG

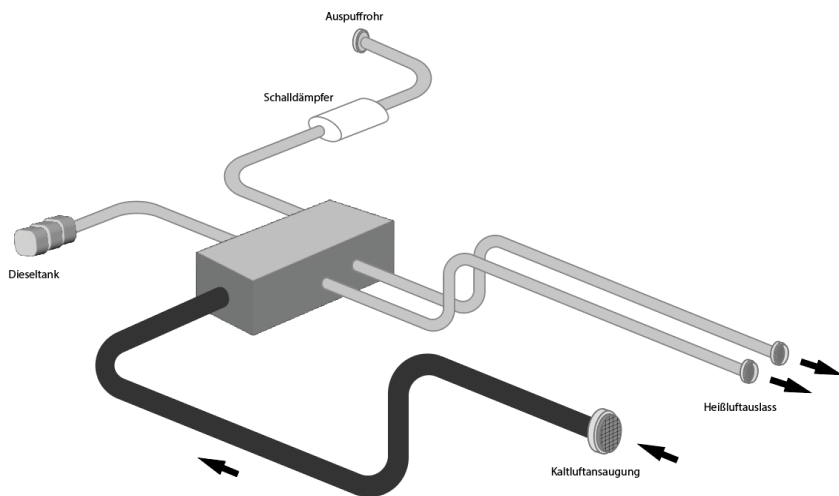

FUNKTION

Die unter dem Fahrzeug angebrachte Heizanlage (optional) wird mit Diesel betrieben. Sie wird direkt vom Kraftstofftank gespeist und wandelt die kalte Luft, die in den Innenraum gelangt, in heiße Luft um. Anschließend wird die heiße Luft durch die an verschiedenen Stellen in der Kabine angebrachten Lüftungsgitter neu verteilt.



*Kaltlufteinlass
und
Belüftungsöffnung
heiße Luft*



Achten Sie darauf, dass die Lüftungsöffnungen immer frei sind.

Das Heizgerät wird über das Bedienfeld am Möbel gesteuert.

Um das Heizgerät einzuschalten, müssen Sie den Wahlschalter auf die gewünschte Leistung drehen.



*Druckregler
der Heizung*

STÖRUNGEN

Jede Anomalie wird durch einen blinkenden Lichtcode auf dem Bildschirm des Bedienelements angezeigt.

Schalten Sie die Heizung aus und wieder ein.

Überprüfen Sie den Zustand der Batterie, der Sicherungen und der Anschlüsse.

Stellen Sie sicher, dass die Verbrennungsluft- und Abgaskanäle nicht verstopft sind.

Sollte der Fehler nicht behoben werden, muss die Anlage durch Fachpersonal überprüft werden.

KABINENSITZE

Zusätzlich zur Vorwärts- und Rückwärtsbewegung können die Kabinensitze um sich selbst gedreht werden, so dass sie entgegen der Fahrtrichtung ausgerichtet sind. Ziehen Sie dazu einfach den Seitenhebel nach vorne, um das Drehsystem zu entriegeln.

Um es wieder zu verriegeln, bringen Sie es einfach in seine ursprüngliche Position (in Fahrtrichtung).



SITZBANK

Wenn Sie in Ihrem Fahrzeug im Heck über eine Rücksitzbank verfügen, können Sie diese in ein Erwachsenenbett für zwei Personen umbauen.

UMWANDELUNG DER BANK IN EIN BETT

- Senken Sie die Kopfstützen ab, bis sie sich in ihrer niedrigsten Position befinden.
- Ziehen Sie den Sitzteil mithilfe des Hebels an der Unterseite des Sitzes maximal heraus und klappen Sie dann denselben Teil auf.



- Neigen Sie die Rückenlehnen mithilfe des roten Hebels unten nach vorne, bis sie vollständig horizontal sind. Als nächstes klappen Sie die Matratze hinter den Rückenlehnen des zuvor ausgefahrenen Teils der Sitze auf.



- Zum Schluss falten Sie das hintere Zubehör mithilfe des darüber angebrachten Klebebands in die horizontale Position.



UMWANDLUNG DES BETTES IN DIE HECKBANK

Um die Bank wieder zusammenzubauen, befolgen Sie einfach die umgekehrten Schritte zum Aufbau des Bettes:

- Heben Sie das hintere Zubehörteil an, indem Sie am Riemen ziehen, bis es sich in einer nahezu vertikalen Position befindet (es muss leicht geneigt sein, um später die Rückenlehnen richtig positionieren zu können).
- Klappen Sie die Matratze der Rückenlehne um und bringen Sie dann die Sitze in ihre aufrechte Position.

- Klappen Sie abschließend den ausziehbaren Teil der Sitze zusammen und bringen Sie ihn wieder in seine ursprüngliche Position.

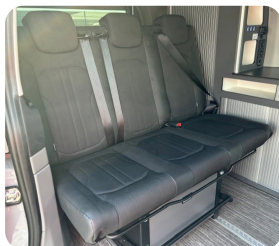

VERRÜCKEN DER BANK



Objekte, die schwerer als 20 kg sind, müssen obligatorisch gesichert werden.

Um die Bank zu bewegen, heben Sie einfach den unteren Hebel an, um sie zu entriegeln und in die gewünschte Position zu bewegen.



BLOCKIEREN DER BANK

Um die Bank zu bewegen, heben Sie einfach den unteren Hebel an. Wenn die Bank nicht einrastet, bewegen Sie sie leicht nach vorne und hinten, damit sie automatisch einrastet.



Achten Sie beim Umgang mit den Beifahrersitzkissen, insbesondere nach der Installation zum Schlafen, darauf, dass die Sicherheitsgurte und -schlösser für den Straßengebrauch richtig positioniert sind.

EINZELSITZ

Wenn Sie einen Sitz wie den auf der Abbildung Bild kaufen, müssen Sie wissen, dass Sie zum Entfernen oder Verschieben zunächst die Metallverriegelung um 90° im Uhrzeigersinn drehen und dann den Knopf lösen müssen, indem Sie ihn in die gleiche Richtung drehen.



Para bloquearlo basta con realizar el proceso opuesto, primero girar el pomo en sentido antihorario y luego girar el bloqueo en el mismo sentido.

TISCH

Je nach Modell verfügen Sie über einen Tisch mit drei oder mit vier Beinen. Im ersteren Fall haben Sie die Möglichkeit, ihn auf der Schiene vor dem Möbelstück zu platzieren, das nur von einem der Beine getragen wird.



EXTERNE DUSCHE

Sie verfügen über eine Handbrause für den Außenbereich, entweder direkt im Waschbecken, wenn Sie ein Modell mit Badezimmer haben, oder über einen Schlauch, der an der Düse am Heck des Fahrzeugs befestigt werden kann.



ISOTHERMISCHE VORHÄNGE

Im Lieferumfang des Fahrzeugs sind isotherme Vorhänge zur Abdeckung der Heckklappe, der Seitenfenster und der Windschutzscheibe enthalten.

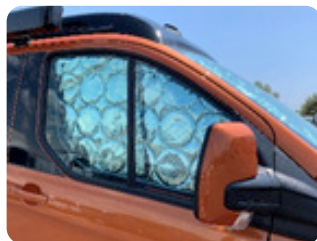

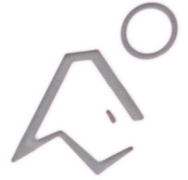

WINTERPARKPLATZ

WASSER



Um Schäden durch Schimmel oder Eis zu vermeiden, muss der Wasserkreislauf unbedingt vollständig entleert werden.

ENTLEERUNG FRISCHWSSERTANK



Schalten Sie die Stromversorgung über das Bedienfeld aus.

Öffnen Sie das Ablassventil für sauberes Wasser.

Öffnen Sie sämtliche Hähne, bis kein Wasser mehr ausläuft, um ein vollständiges Leeren zu gewährleisten.

Um die Entleerung abzuschließen, starten Sie die Pumpe und lassen sie bei geöffneten Wasserhähnen einen Moment laufen.



Aus Sicherheitsgründen und um die Inanspruchnahme der Garantie zu ermöglichen, müssen alle Änderungen an der Frisch- und Abwasserinstallation von Ihrem Händler mit vorheriger schriftlicher Genehmigung seitens MVDL durchgeführt werden.

ABLASSEN DER ABWSSERTANKS

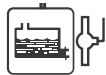

Vor dem Entleeren das Spülbecken reinigen.

Befolgen Sie nach der Reinigung die Anweisungen im Abschnitt ABLASSEN DES ABWSSERTANKS auf Seite 20.



Die Ableitung des Abwassers muss an geeigneten Orten erfolgen, z. B. in Servicebereichen, speziellen Bereichen, öffentlichen und privaten Sanitäreinrichtungen...

GAS

Trennen Sie die Gasflasche ab und lagern Sie sie an einem belüfteten Ort.

Schließen Sie dazu den Absperrhahn der Flasche, nehmen Sie den Kopf ab und lösen Sie ihn, um sie aus dem Fach zu entfernen.

ELEKTRIZITÄT

Überprüfen Sie die Sauberkeit der Batteriepole. Wenn sie oxidiert sind (weißes Pulver), reinigen Sie die Anschlüsse mit einer Bürste und tragen Sie Elektrofett auf. Bringen Sie diese nicht in die Nähe anderer Metallteile, um Kurzschlüsse zu vermeiden.

Während der Stilllegung Ihres Fahrzeugs bleibt ein Reststromverbrauch bestehen. Um eine Tiefentladung zu vermeiden, ist es unbedingt erforderlich:

- Entweder klemmen Sie die Batterien ab, wenn ein 230-V-Anschluss nicht möglich ist, und lagern Sie sie bei Raumtemperatur. Die Batterien einmal monatlich für 24 h aufladen.
- Oder lassen Sie sie im Fahrzeug, wenn ein 230-V-Anschluss möglich ist. Schließen Sie das Fahrzeug dann einmal im Monat für 24 Stunden an, um die Batterien aufzuladen.

Vergessen Sie auf keinen Fall, vor jedem Eingriff alle elektrischen Geräte vom aus Bedienfeld zu trennen.



Um die Batterie vom Fahrgastraum zu trennen, beginnen Sie immer mit dem Minuspol. Dadurch wird ein Kurzschluss mit dem Demontageschlüssel vermieden. Zusätzlich muss der Pluspol mit Klebeband isoliert werden.



Por motivos de seguridad y para posibilitar la aplicación de la garantía, ermöglichen, müssen alle Änderungen an der elektrischen Installation von Ihrem Händler mit vorheriger schriftlicher Genehmigung des Herstellers durchgeführt werden.

Informationen zum Motorbatterie finden Sie in der Bedienungsanleitung des Herstellers.

KÜHLSCHRANK

Den Kühlschrank vollständig leeren. Halten Sie die Tür halb offen, damit das Innere nicht verschmutzt und gleichzeitig die Entstehung von Schimmel verhindert wird.

FENSTER, TÜREN, DACH UND DICHTUNGEN

Die Fenster der Fahrgastkabine mit einem handelsüblichen Glasreiniger säubern. Tragen Sie Talkumpuder oder Silikon auf die Gummiteile und Gummidichtelemente auf. Gelenke und Scharniere einfetten.



Verwenden Sie niemals scheuernde Werkzeuge oder Produkte (Schleifpapier, Scheuerschwamm,...) oder Produkte auf Alkoholbasis.

Die Fenster korrekt schließen.

Stellen Sie sicher, dass die Dachplane nicht nass ist.

Nehmen Sie die Matratzen heraus und lagern Sie sie an einem trockenen Ort.

Öffnen Sie die Schranktüren ein wenig, damit sie auf natürliche Weise belüften.



Durante toda la duración del estacionamiento invernal, procurar abrir las puertas, ventanas y el techo de par en par unos diez minutos al mes, para ventilar bien el interior del habitáculo y prevenir cualquier riesgo de malos olores y humedades.

ANMERKUNG: Wenn das Fahrzeug in einer Garage abgestellt wird, ist es möglich, ein oder mehrere Fenster offen zu lassen, um eine natürliche Belüftung zu ermöglichen.

TEXTILIEN

MATRATZEN UND KISSEN

Matratzen und Kissen herausnehmen, um sie zu lüften und Schimmelbildung zu vermeiden. Um Staub zu entfernen, schütteln Sie die Kissen und Matratzen außerhalb des Fahrzeugs.



Bei Flecken keine aggressiven Fleckentferner wie Benzin oder Aceton verwenden, sondern ein angepasstes Produkt (zuerst an einem nicht sichtbaren Teil testen).

MOBILIAR

Reinigen Sie die Möbel mit einem weichen, trockenen Tuch und einem antistatischen Staubreiniger.

Arbeitsplatte und Tisch sollten mit einem feuchten Schwamm und Glasreinigungsmittel gereinigt werden. Nach dem Abspülen die Oberflächen gut trocknen.



Verwenden Sie niemals abrasive Werkzeuge oder Produkte (Schleifpapier, Messer usw.).

Verwenden Sie einen sauberen Schwamm, um Kratzer zu vermeiden.



AUßENBEREICH

Reinigen Sie die Karosserie regelmäßig mit Wasser, einem neutralen Reinigungsmittel, einem Karoserieschwamm und einem sauberen Tuch. Nach dem Waschen gründlich mit Wasser abspülen.



Waschen Sie das Dach und die Aufkleber nicht mit einem Hochdruckstrahl mit einem geringeren Abstand als 50 cm vom Fahrzeug.



Waschen Sie Ihr Fahrzeug nicht in einer Waschanlage mit Rollen, um eine Beschädigung der Außenausstattung zu vermeiden.



STÖRUNGSSUCHE

Nachfolgend finden Sie eine nicht erschöpfende Liste der verschiedenen Störungen, die bei den einzelnen Geräten in Ihrem Fahrzeug auftreten können, sowie der möglichen Ursachen.



Wenn alles normal erscheint und das Problem weiterhin besteht, wenden Sie sich an den Kundendienst Ihres Händlers.



Aus Sicherheitsgründen und zur Gewährleistung der Garantie müssen alle Änderungen an den Installationen, insbesondere Wasser, Gas, Strom, von Ihrem Händler durchgeführt werden.

WASSERINSTALLATION

ES KOMMT KEIN WASSER AUS DEN HÄHNEN

- Der Frischwassertank ist leer.
- Die Pumpe ist nicht angeschlossen (Kontrollleuchte auf dem Bedienfeld aus).
- Lassen Sie den Wasserhahn einige Sekunden lang geöffnet, um eventuell im Wasserkreislauf befindliche Luft zu entfernen.
- Die Ablasshähne sind geöffnet.

AUS DEM WASCHBECKEN, WASCHBECKEN ODER DER DUSCHE WIRD KEIN WASSER ABGEFÜHRT

- Der Frischwassertank ist leer.

WASSER LÄUFT UNTER DAS FAHRZEUG

- Der Frischwassertank ist übertoll. Warten Sie einige Minuten, bis es abgelaufen ist.
- Das Ablassventil des Trinkwassertanks ist geöffnet.
- Der Abwassertank ist voll.
- Das Ablassventil des Schmutzwassertanks ist geöffnet.

GASINSTALLATION

WENNEINESODERMEHRERE ELEKTRISCHE GERÄTE NICHT FUNKTIONIEREN

- Der Verschlusshahn der Gasflasche ist geschlossen.
- Die Gasflasche ist leer.
- Überprüfen Sie den piezoelektrischen Zünder.

Es ist wichtig, sicherzustellen, dass es kein Leck im Gaskreislauf gibt. Das Vorhandensein von Gas kann am Geruch oder durch Auftragen von Seifenwasser auf die Verbindungsstellen der Installationsanschlüsse festgestellt werden. Ständige Blasenbildung weist auf ein Leck hin. Niemals eine Flamme benutzen.

ELEKTROINSTALLATION

WENNEINESODERMEHRERE ELEKTRISCHE GERÄTE NICHT FUNKTIONIEREN

- Die Geräte befinden sich nicht in der Position «ON».
- Überprüfen Sie die Spannung am Bedienfeld.
- Der Schutzschalter hat ausgelöst.
- Sie müssen die Sicherung des entsprechenden Geräts austauschen und dürfen nicht vergessen, vorher die Stromversorgung auszuschalten.
- Die Pole der Innenraumbatterie sind nicht richtig positioniert.
- Die Pole sind verschmutzt (Sulfat vorhanden).



ANMERKUNGEN

A large rounded rectangular area containing 25 horizontal dotted lines for writing notes.

